

TUBO®

Smart Vacuum Net

MANUALE USO, INSTALLAZIONE E MANUTENZIONE



Centrale KOMPATTA KT

MODELLI: KT10 - KT10A
KT20M - KT20MA
KT20 - KT20A - KT20A AUX
KT30 - KT30A - KT30A AUX

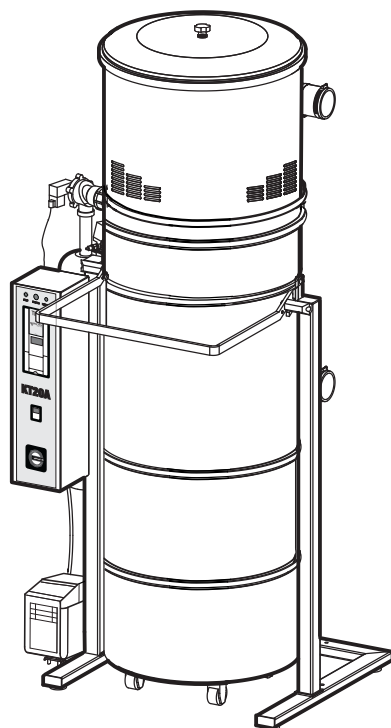
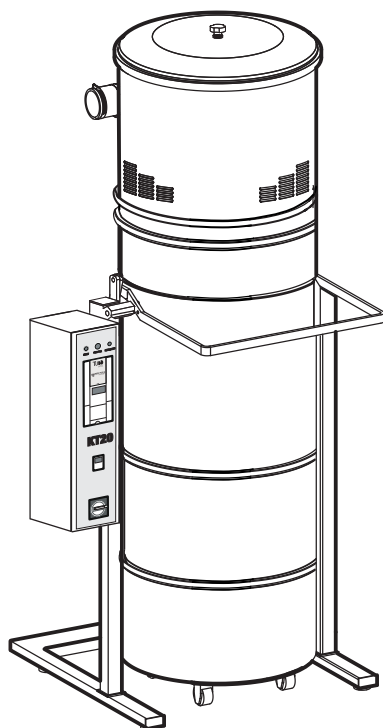

IT

Versione originale in lingua

 **AERTECNICA®**
think clean

INDICE

INFORMAZIONI GENERALI

- 3 Dichiarazione di Conformità
- 4 Avvertenze
- 4 Garanzia
- 5 Sicurezza
- 5 Produttore
- 5 Assistenza tecnica
- 6 Targa di identificazione
- 7 Dati tecnici
- 9 Descrizione delle parti
- 10 Uso previsto
- 10 Uso improprio
- 10 Operatore

MANUTENZIONE ORDINARIA

- 38 Svuotamento contenitore polveri
- 40 Sostituzione della cartuccia filtrante
- 41 Rigenerazione della cartuccia filtrante
- 42 Smaltimento della centrale
- 43 Ricerca guasti

INSTALLAZIONE

- 11 Trasporto
- 11 Locale di installazione
- 11 Piazzamento
- 12 Quote di installazione
- 13 Collegamento linea ingresso polveri
- 14 Collegamento linea espulsione aria
- 14 Collegamento elettrico
- 15 Alimentazione modelli centrale
- 17 Collegamento Linea prese aspiranti
- 17 Avviamento / Spegnimento della centrale
- 18 Air cleaning AUX - collegamento aria compressa
- 19 Quadro di comando Kompatta KT - Funzionalità
- 20 Sistema di autopulizia Air cleaning e Air cleaning AUX
- 21 Quadro di comando Air cleaning system
- 25 Collaudo delle centrali Kompatta KT
- 26 Segnalazioni di guasto e soluzioni

DICHIARAZIONE DI CONFORMITÀ UE



Il fabbricante **AerTECNICA S.P.A** dichiara sotto la propria responsabilità che il prodotto:

SERIE: CENTRALE ASPIRANTE KOMPATTA KT

MODELLI: KT10 - KT10A - KT20M - KT20MA - KT20 - KT20A - KT30 - KT30A

È CONFORME

ai requisiti essenziali di salute e sicurezza stabiliti dalle seguenti Direttive:

DIRETTIVA 2006/42/CE (Macchine) e successive modifiche e integrazioni.

DIRETTIVA 2014/30/UE (Compatibilità Elettromagnetica) e successive modifiche e integrazioni.

DIRETTIVA RoHS III 2011/65/UE (Sostanze pericolose e limiti) e successive modifiche e integrazioni.

NORME ARMONIZZATE APPLICATE:

EN ISO 12100:2010

IEC 60335-1:2012 + A11:2014, A13:2017, A1:2019, A14:2019, A2:2019, A15:2021

IEC 60335-2-69:2012

EN 62233:2008

EN IEC 61000-6-2:2019

EN IEC 61000-6-4:2019

EN IEC 61000-3-2:2019 + A1:2021

EN 61000-3-3:2013 + A1:2019 + A2:2021

CESENA, li 09/12/2025

Il rappresentante legale

Daniele Golinucci



INFORMAZIONI GENERALI

AVVERTENZE

Utilizzo del manuale

Il manuale d'installazione, d'uso e manutenzione costituisce parte integrante ed essenziale della centrale aspirante e deve essere letto attentamente in quanto contiene indicazioni importanti per la sicurezza degli operatori, per il funzionamento previsto e per una corretta manutenzione della centrale aspirante.

Responsabilità

La centrale deve essere destinata solo all'uso per la quale è stata espressamente prevista (vedi paragrafo USO PREVISTO).

Ogni altro uso è da considerarsi improprio e quindi pericoloso (vedi paragrafo USO IMPROPRIO).

La centrale non è destinata ad essere usata da persone le cui capacità fisiche, sensoriali o mentali siano ridotte, da bambini, oppure da persone prive di esperienza o di conoscenze del prodotto, a meno che esse abbiano potuto beneficiare, attraverso l'intermediazione di una persona responsabile della loro sicurezza, di una sorveglianza o di istruzioni riguardanti l'uso della centrale.

E' esclusa qualsiasi responsabilità contrattuale ed extra contrattuale del Produttore per i danni causati da errori nell'uso e nell'installazione della centrale o comunque da inosservanza delle istruzioni date dal costruttore stesso.

NOTA BENE

AERTECNICA si riserva il diritto di modificare il prodotto e la relativa documentazione tecnica senza incorrere in alcun obbligo nei confronti di terzi.

Nessuna parte di questo manuale può essere riprodotta, copiata o divulgata con qualsiasi mezzo senza l'autorizzazione scritta di AERTECNICA.

GARANZIA

Condizioni di garanzia per l'Unione Europea

AERTECNICA garantisce la centrale aspirante per il periodo di 24 mesi a partire dalla data di acquisto documentata (fattura, o scontrino fiscale).

In caso di mancata documentazione comprovante la data di acquisto, il periodo di 24 mesi sarà riferito alla data di vendita della centrale aspirante da parte di AERTECNICA S.p.A. ai propri Rivenditori.

Le condizioni di garanzia, sono quelle previste dalla vigente legislazione dell'Unione Europea (UE).

Per qualsiasi controversia è competente esclusivamente il foro di Forlì-Cesena (Italia) e si applicherà la legislazione italiana.

Condizioni di garanzia fuori dall'Unione Europea

Per i Paesi non facenti parte della Unione Europea la garanzia sarà a carico della Società importatrice e le condizioni di garanzia saranno quelle previste dalla normativa vigente nel Paese dove il prodotto sarà importato.

SICUREZZA

La presente segnaletica viene utilizzata all'interno del manuale per evidenziare tutte quelle operazioni che devono essere osservate scrupolosamente dall'operatore per garantire la sicurezza della centrale aspirante e delle persone.



PERICOLO GENERICO:

indica che bisogna prestare attenzione, in maniera da non incorrere in eventi che potrebbero provocare incidenti gravi alle persone o danni alla salute.



PERICOLI DI NATURA ELETTRICA:

accertarsi che la centrale aspirante sia collegata mediante il relativo cavo ad un impianto di messa terra a norma. Togliere completamente tensione alla centrale aspirante per operazioni di manutenzione.



PERICOLO DI SCHIACCIAMENTO:

si raccomanda in fase di movimentazione e installazione della centrale aspirante di utilizzare mezzi idonei per il sollevamento e di effettuare il fissaggio come descritto, onde evitare la caduta accidentale della centrale.

Non inserire mai gli arti superiori all'interno del meccanismo di sgancio/aggancio del contenitore polveri.



PERICOLO DANNI ALLA CENTRALE:

rispettare le indicazioni d'uso riportate, in maniera da non incorrere in delle conseguenze che potrebbero portare al danneggiamento della centrale.



INALAZIONE DI ELEMENTI NOCIVI E POLVERI:

proteggere gli organi di respirazione mediante l'utilizzo di maschere protettive durante lo svuotamento del contenitore polveri e nella sostituzione della cartuccia filtrante, per evitare di respirare le polveri raccolte.



SENSIBILITA' ALLE POLVERI:

indica che bisogna utilizzare una protezione per le mani onde evitare danni ad operatori sensibili all'azione delle polveri raccolte.

CERTIFICAZIONI

Aer-tecnica S.p.A è una azienda certificata con:



Sistema Qualità UNI EN ISO 9001

IDENTIFICAZIONE

Questo manuale di uso e manutenzione é inerente alla centrale aspirante:

SERIE: KOMPATTA KT

MODELLI: KT10 - KT10A - KT20M - KT20MA

KT20 - KT20A - KT20A AUX

KT30 - KT30A - KT30A AUX

PRODUTTORE

AERTECNICA S.p.A.

Via Cerchia di Sant'Egidio,760

47521 Cesena (FC) ITALY

Tel. +39 0547/637311

info@aer-tecnica.com

www.aer-tecnica.com

ASSISTENZA TECNICA

Il Centro di Assistenza Aer-tecnica è a disposizione per qualunque problema tecnico e per la richiesta di parti di ricambio. Per qualsiasi comunicazione relativa alla centrale aspirante, si raccomanda all'utilizzatore di fornire sempre i seguenti dati:

modello della centrale aspirante

numero di matricola

anno di fabbricazione

data di acquisto e indicazioni dettagliate sui problemi riscontrati.

Per la sostituzione delle parti di ricambio della centrale aspirante si raccomanda l'utilizzo di ricambi originali. Aer-tecnica declina ogni responsabilità riguardo eventuali peggioramenti delle prestazioni o per danni alla centrale dovuti all'uso di pezzi di ricambio non originali.



**UTILIZZARE ESCLUSIVAMENTE
RICAMBI ORIGINALI AERTECNICA**

RICHIESTA RICAMBI

Per richiedere i ricambi originali Aer-tecnica:

www.aer-tecnica.com

TARGA DI IDENTIFICAZIONE

La targa di identificazione di questi modelli è situata sul corpo della centrale aspirante come indicato in figura.

Kompatta KT con sistema di autopulizia Air cleaning e Air cleaning AUX

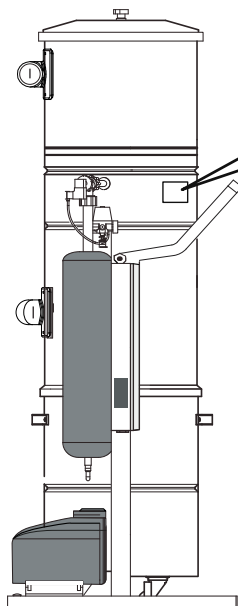

TUBO	<small>by</small> AERTECNICA think clean	CE	Aertecnica S.p.A. via Cerchia di Sant'Egidio, 760 47521 Cesena, FC - Italy Tel 0039 0547 637311	
			Model	<input type="text"/>
Net weight	<input type="text"/>	Year	<input type="text"/>	
	Self-cleaning		Motor	
Absorbed current	<input type="text"/> A		<input type="text"/> A	
Voltage	<input type="text"/> V		<input type="text"/> V	
Power	<input type="text"/> kW		<input type="text"/> W	
Frequency	<input type="text"/> Hz		<input type="text"/> Hz	
Dust container capacity	<input type="text"/> lt			
Tank capacity	<input type="text"/> lt			
Max working pressure	<input type="text"/> Bar			

Kompatta KT senza sistema di autopulizia

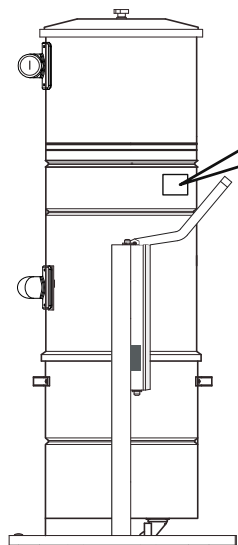

TUBO	<small>by</small> AERTECNICA think clean	CE	Aertecnica S.p.A. via Cerchia di Sant'Egidio, 760 47521 Cesena, FC - Italy Tel 0039 0547 637311	
			Model	<input type="text"/>
Voltage	<input type="text"/> V	Year	<input type="text"/>	
Absorbed current	<input type="text"/> A	Net weight	<input type="text"/> kg	
Frequency	<input type="text"/> Hz			
Power	<input type="text"/> W			
				

DATI TECNICI

Centrale aspirante Kompatta KT Air Cleaning e Air Cleaning AUX							
MODELLI		KT20A	KT20A AUX	KT20	KT30A	KT30A AUX	KT30
CODICE COMMERCIALE		CIKT20A	CIKT20A.1	CIKT20	CIKT30A	CIKT30A.1	CIKT30
Utilizzatori in contemporaneo*	n°	2	2	2	3	3	3
Sistema di autopulizia Air Cleaning	-	Si	Si - AUX	No	Si	Si - AUX	No
Compressore aria	-	Si	No	No	Si	No	No
Collegamento linea aria compressa ausiliaria	-	No	Si - AUX	No	No	Si - AUX	No
Pressione di esercizio sistema di autopulizia	Bar	> 4	> 4	> 4	> 4	> 4	> 4
Capacità serbatoio sistema di autopulizia	litri	12	12	-	12	12	-
Inverter	-	Si	Si	Si	Si	Si	Si
Alimentazione	Volt	380/400	380/400	380/400	380/400	380/400	380/400
Potenza motore	W	3.000	3.000	3.000	4.800	4.800	4.800
Assorbimento massimo	A	7	7	7	9	9	9
Frequenza	Hz	50-60	50-60	50-60	50-60	50-60	50-60
Giri motore	rpm	3.900	3.900	3.900	3.600	3.600	3.600
Depressione massima	mBar	370	370	370	490	490	490
Portata d'aria	m³/h	475	475	475	670	670	670
Avviamento Soft Start	-	Si	Si	Si	Si	Si	Si
Tensione alimentazione prese	Volt	12	12	12	12	12	12
Superficie cartuccia filtro	cm²	50.000	50.000	50.000	50.000	50.000	50.000
Materiale cartuccia filtro	-	poliestere	poliestere	poliestere	poliestere	poliestere	poliestere
Capacità contenitore polveri	litri	150	150	150	150	150	150
Diametro Centrale	cm	56	56	56	56	56	56
Diametro ingresso polveri	mm	80	80	80	80	80	80
Diametro espulsione aria	mm	80	80	80	80	80	80
Massa	kg	152	143	134	152	143	134
Rumorosità	dB	<70	<70	<70	<70	<70	<70
Superficie pulizia consigliata	m²	2.000	2.000	2.000	3.000	3.000	3.000
* solo per sistema di aspirazione tradizionale Ø50							

DATI TECNICI

Centrale aspirante Kompatta KT					
MODELLI		KT10	KT10A	KT20M	KT20MA
CODICE COMMERCIALE		CIKT10	CIKT10A	CIKT20M	CIKT20MA
Utilizzatori in contemporaneo*	n°	1	1	2	2
Sistema di autopulizia	-	No	Si	No	Si
Pressione di esercizio sistema di autopulizia	Bar	-	> 4	-	> 4
Capacità serbatoio sistema di autopulizia	litri	-	12	-	12
Inverter		No	No	Si	Si
Alimentazione	Volt	380/400	380/400	220/240	220/240
Potenza motore	W	2.200	2.200	2.600	2.600
Assorbimento massimo	A	6,5	6,5	19	19
Frequenza	Hz	50-60	50-60	50-60	50-60
Giri motore	rpm	3.000	3.000	3.600	3.600
Depressione massima	mBar	370	370	370	370
Portata d'aria	m ³ /h	348	348	431	431
Avviamento Soft Start	-	No	No	Si	Si
Tensione alimentazione prese	Volt	12	12	12	12
Superficie cartuccia filtro	cm ²	50.000	50.000	50.000	50.000
Materiale cartuccia filtro	-	poliestere	poliestere	poliestere	poliestere
Capacità contenitore polveri	litri	150	150	150	150
Diametro Centrale	cm	56	56	56	56
Diametro ingresso polveri	mm	80	80	80	80
Diametro espulsione aria	mm	80	80	80	80
Massa	kg	134	143	134	152
Rumorosità	dB	<70	<70	<70	<70
Superficie pulizia consigliata	m ²	1.000	1.000	2.000	2.000
* solo per sistema di aspirazione tradizionale Ø50					

DESCRIZIONE DELLE PARTI

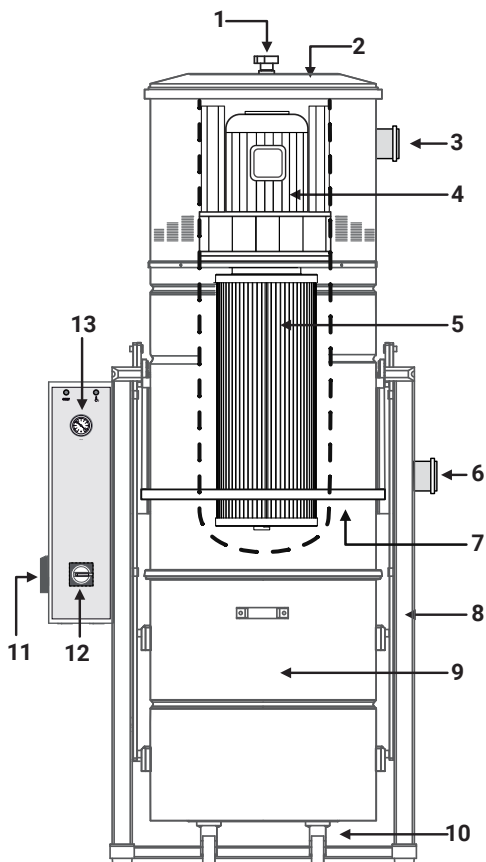

Su tutti i modelli di Kompatta KT

- 1 - Pomolo fissaggio coperchio Kompatta KT
- 2 - Coperchio
- 3 - Bocchettone espulsione aria
- 4 - Soffiante a canale laterale
- 5 - Cartuccia filtro
- 6 - Bocchettone ingresso polveri
- 7 - Leva apertura/chiusura contenitore polveri
- 8 - Telaio
- 9 - Contenitore polveri
- 10 - Ruote girevoli
- 11 - Alimentazione quadro elettrico
- 12 - Interruttore generale
- 13 - Visualizzatore analogico (*solo modelli KT10 e KT10A*)

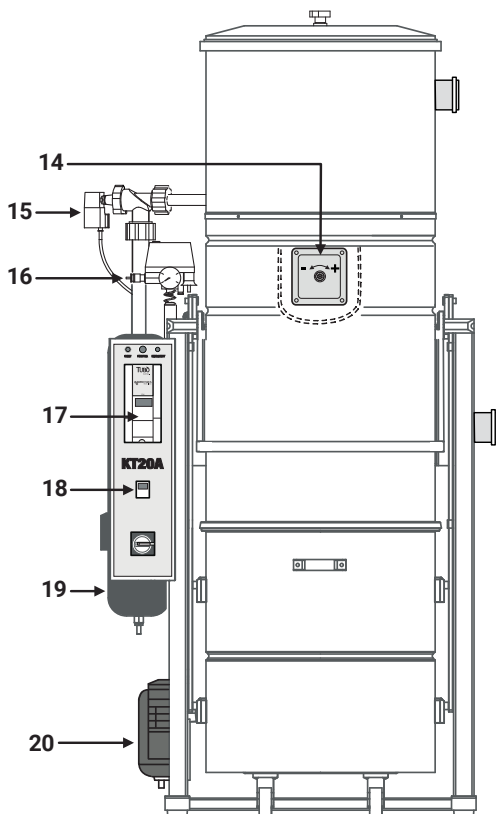

Solo su Kompatta KT Air Cleaning

- 14 - Valvola di compensazione
- 15 - Elettrovalvola
- 16 - Valvola di sicurezza
- 17 - Quadro di comando con Inverter
- 18 - Orologio di programmazione
Air Cleaning system
- 19 - Serbatoio autopulizia
- 20 - Compressore autopulizia
(*assente su modelli AUX*)

USO PREVISTO

La centrale aspirante é stata progettata per **aspirare esclusivamente polveri di classe L**, che includono polveri domestiche comuni, terra e polveri di calce considerate polveri a bassa tossicit .

Il contenitore polveri deve essere svuotato raggiunto il livello massimo di riempimento.

La cartuccia filtro pu  essere rigenerata periodicamente e va sostituita almeno ogni 2-3 anni o immediatamente in caso di rottura.

Per la sostituzione di parti di ricambio utilizzare ricambi originali AERTECNICA.



Utilizzare indumenti di protezione individuale prima di eseguire le operazioni di svuotamento del contenitore polveri o la sostituzione/pulizia della cartuccia filtrante.



USO IMPROPRIO

Al fine di assicurare il corretto funzionamento della centrale e per non fare decadere la relativa copertura di garanzia, rispettare le seguenti indicazioni:

- non aspirare tizzoni ardenti o materiale in combustione: questi materiali possono provocare un inizio di incendio danneggiando le tubature o la centrale aspirante.
- non aspirare panni, stracci, tessuti o materiale tessile: questi materiali possono occludere le tubazioni o danneggiare la centrale.
- non aspirare liquidi o materiali intrisi d'acqua o molto umidi: questi materiali possono dare origine a cortocircuiti del sistema elettrico, impedire il corretto passaggio delle polveri o danneggiare sia le prese che la centrale aspirante.
- non permettere ai bambini di giocare con le prese di aspirazione, aprendole e chiudendole in continuazione o inserendo giochi materiale solido di dimensioni non adatte.
- non utilizzare l'impianto con la centrale accesa senza la cartuccia filtrante all'interno.
- non ostruire la linea di espulsione aria.
- non ostruire le prese d'aria per il raffreddamento del motore elettrico.
- non utilizzare gli accessori di pulizia per aspirare parti del corpo delle persone.
- non lasciare sotto alimentazione la centrale quando non si usa per periodi prolungati.

OPERATORE

L'utilizzatore deve essere in condizioni psico-fisiche ottimali.

L'utilizzatore deve sempre essere vigile durante l'uso dell'impianto al fine di non inciampare nel tubo flessibile o in accessori di pulizia collegati all'impianto, e deve adottare le stesse misure di sicurezza personali per le persone eventualmente presenti nel locale di pulizia insieme a lui.

L'utilizzatore non deve essere un minore di anni 14.



UTILIZZARE ESCLUSIVAMENTE
RICAMBI ORIGINALI AERTECNICA

RICHIESTA RICAMBI

Per richiedere i ricambi originali Aertecnica chiamare il numero verde (solo per l'Italia):
800-018312

INSTALLAZIONE

TRASPORTO

Controllare la massa complessiva della centrale aspirante riportata sulla targa di identificazione ed usare i mezzi descritti per la corretta movimentazione. Si raccomanda di non togliere l'imballaggio fino al momento della messa in funzione per evitare urti o danneggiamenti.



Utilizzare i dispositivi di protezione individuale durante le fasi di trasporto e installazione della centrale.

PERICOLO DI SCHIACCIAMENTO



In fase di spostamento della centrale aspirante utilizzare un carrello elevatore. Procedere a ridotta velocità, mantenendo il carico in basso per evitare rischi di capovolgimento.



NOTA BENE



Gli elementi di imballaggio della centrale aspirante costituiscono rifiuti solidi inerti che devono essere smaltiti secondo le norme vigenti in materia.

MATERIALI	SMALTIMENTO
imballo in cartone ecologico	carta
pallet in legno di abete ecologico	legno
carpenteria metallica	ferro

LOCALE DI INSTALLAZIONE

La centrale aspirante deve essere installata in locali di servizio (esempio vano tecnico, sala macchine) ben areati e protetti da forti sbalzi di temperatura.

Vicino alla centrale aspirante deve essere predisposta la linea di alimentazione della tensione adeguata a quella indicata sulla targa della centrale e la linea di consenso prese aspiranti per l'attivazione dell'impianto aspirapolvere.

- La temperatura del locale di installazione deve essere compresa tra $0^\circ \leq \text{ambiente} \leq 35^\circ$

- Il locale di installazione deve essere sufficientemente illuminato (minimo 200 lux) per consentire gli interventi di manutenzione.

- Il locale di installazione deve avere un ricambio d'aria per ora $\geq 0,5$ v/amb (volume/ambiente).

- La centrale aspirante non può stare in un ambiente classificato ATEX.

PIAZZAMENTO

Assicurarsi che il livellamento del pavimento su cui appoggia il basamento della centrale sia ottimale.

Il pavimento deve avere la solidità strutturale adeguata a sostenere il peso della centrale riportata in targa.

- Lasciare lo spazio libero indicato (in cm) attorno alla centrale per consentire la pulizia e la manutenzione da parte dell'operatore.

vista piana

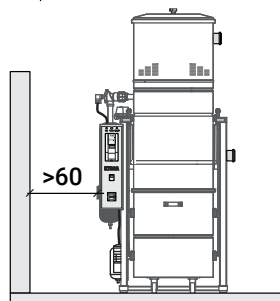
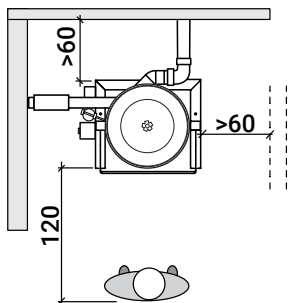

vista fronte

QUOTE DI INSTALLAZIONE (in cm.)

	KT10	KT10A	KT20	KT20A	KT20A AUX	KT30	KT30A	KT30A AUX	KT20M	KT20MA
A	199	199	199	199	199	199	199	199	199	199
B	172	172	172	172	172	172	172	172	172	172
C	84	84	84	84	84	84	84	84	84	84
D	93	93	93	93	93	93	93	93	93	93

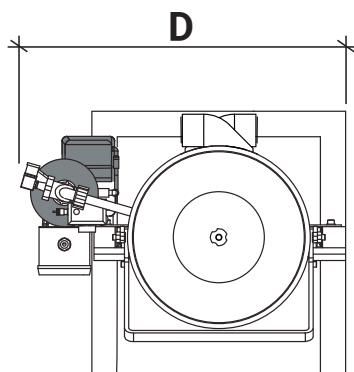
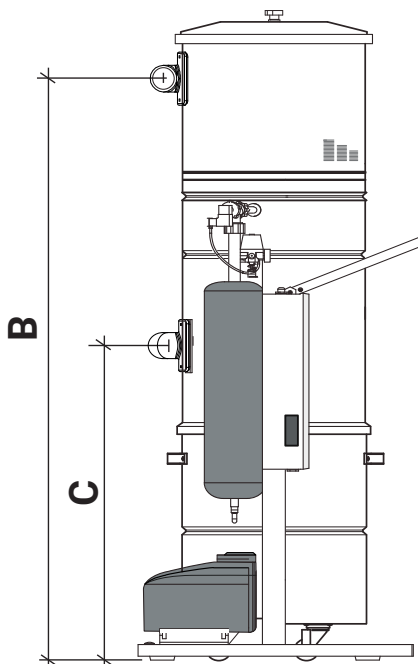
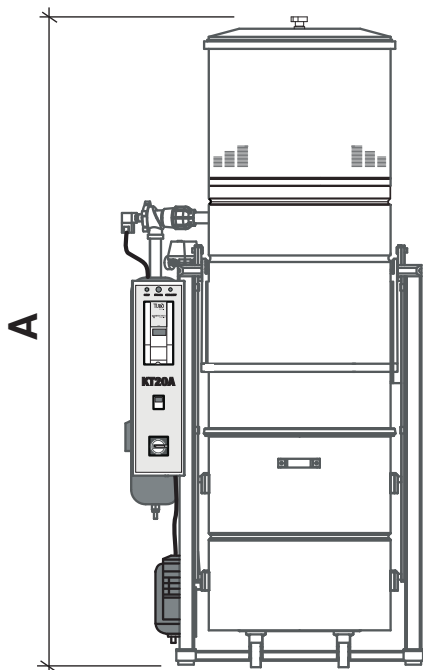

COLLEGAMENTO LINEA INGRESSO POLVERI

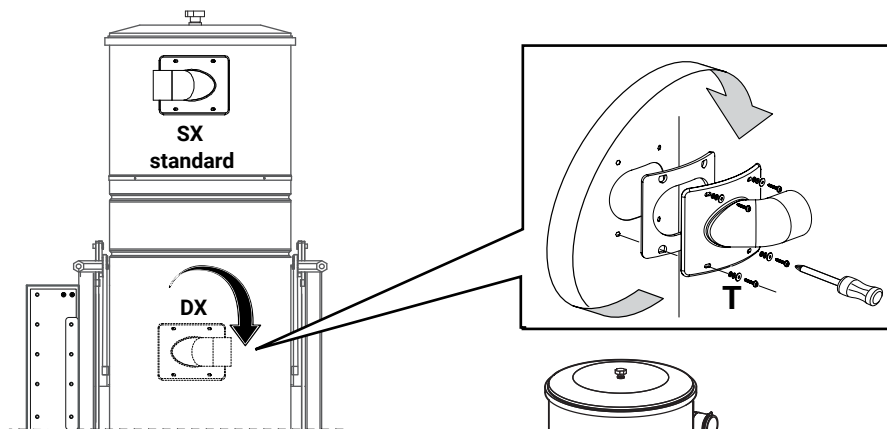

Il collegamento della centrale aspirante con la linea polveri è facilitata dalla possibilità di orientare il bocchettone di ingresso nelle due opposte direzioni, svitando le viti e le rondelle (T) e dopo aver ruotato il bocchettone riavvitandole allo stesso modo, come indicato a lato.

COLLEGAMENTO CON MANICOTTO E FASCETTE

- A - bocchettone ingresso polveri
- B - fascette
- C - manicotto
- D - tubazione linea ingresso polveri Ø80

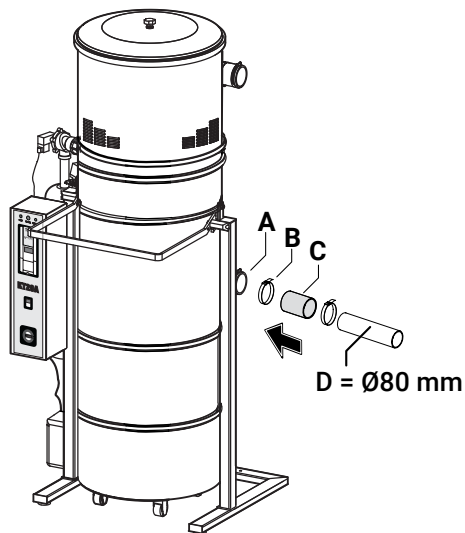

COLLETORE POLVERI

La centrale aspirante (in particolare quelle per due/tre operatori) può essere collegata con più linee di ingresso polveri. In questo caso è consigliato installare un collettore polveri (N)

ESEMPIO DI COLLETORE POLVERI

Il collettore (N) riceve le diverse linee polveri in arrivo dall'impianto di aspirazione.

Alla base di ogni linea polveri si consiglia di installare una apposita valvola a sfera (V) mediante la quale si può escludere la linea stessa dall'impianto aspirapolvere dell'edificio.

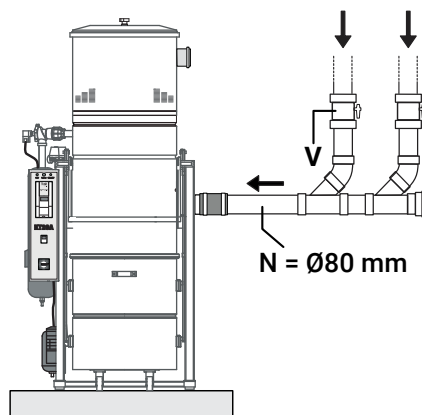

COLLEGAMENTO LINEA ESPULSIONE ARIA

Installare una tubazione di espulsione che non superi i 5 metri di lunghezza.

Nel caso la linea di espulsione sia più lunga, utilizzare un diametro superiore e montare il silenziatore dello stesso diametro della tubazione (per richieste di informazioni tecniche contattare Aertecnica)

COLLEGAMENTO

E - bocchettone espulsione aria + fascette

F - tubazione espulsione aria

G - silenziatore (non in dotazione)

H - griglia di sfiatione

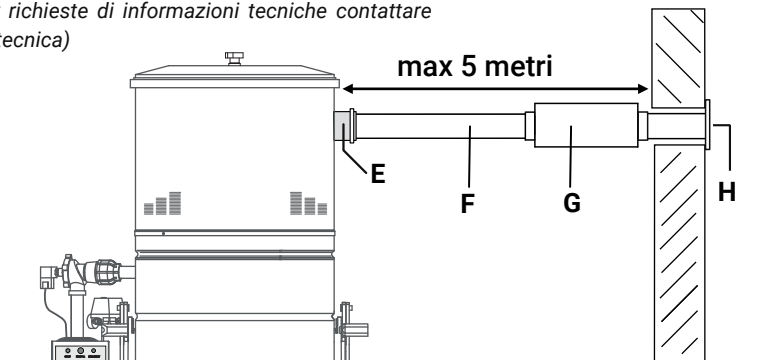

COLLEGAMENTO ELETTRICO CENTRALI KOMPATTE KT

 L'impianto elettrico di alimentazione della centrale di aspirazione deve essere realizzato da personale qualificato e in conformità alle norme vigenti in materia. Il produttore declina ogni responsabilità per il cattivo funzionamento o per danni a persone e/o cose derivanti dal collegamento ad un impianto elettrico non conforme.

 **LINEA DI ALIMENTAZIONE**
Assicurarsi che la linea elettrica sia dimensionata per sopportare la potenza elettrica della centrale e controllare che la tensione di rete corrisponda a quella riportata sulla targa di identificazione.

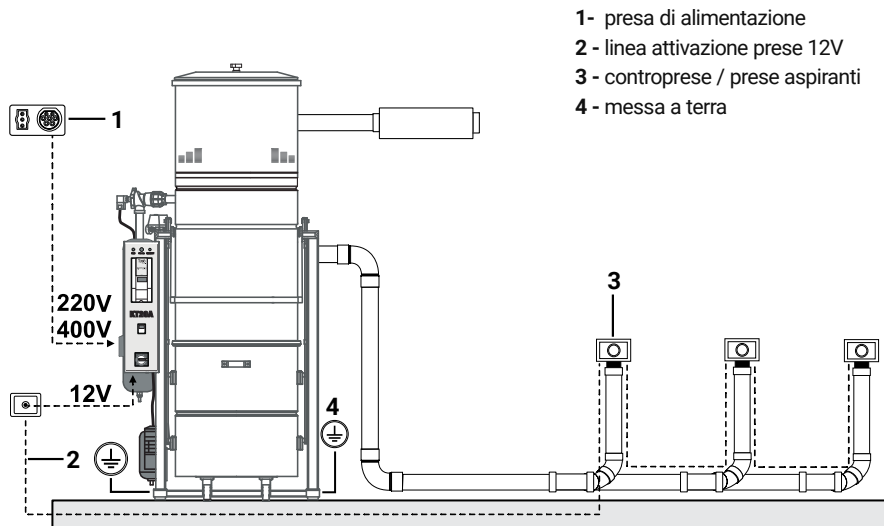

- 1- presa di alimentazione
- 2- linea attivazione prese 12V
- 3- controprese / prese aspiranti
- 4- messa a terra

ALIMENTAZIONE KT20A - KT20A AUX - KT30A - KT30A AUX



DIFFERENZIALE

È necessario collegare la centrale aspirante a un differenziale di classe B per Inverter non inferiore ai 100 mA.

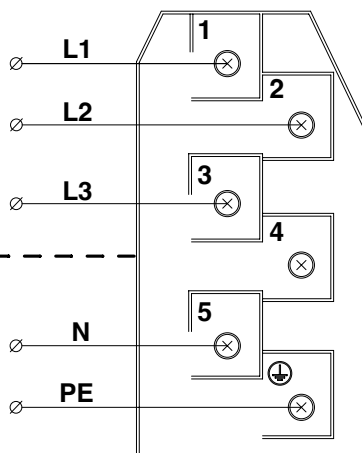
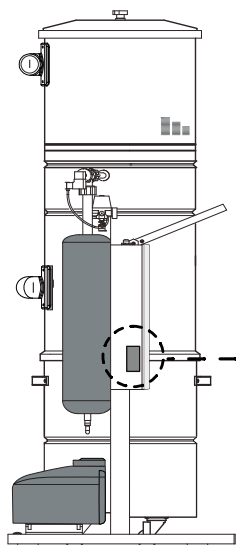

Collegamento alla morsetteria 380/400V

ALIMENTAZIONE KT20 - KT30



DIFFERENZIALE

È necessario collegare la centrale aspirante a un differenziale di classe B per Inverter non inferiore ai 100 mA.

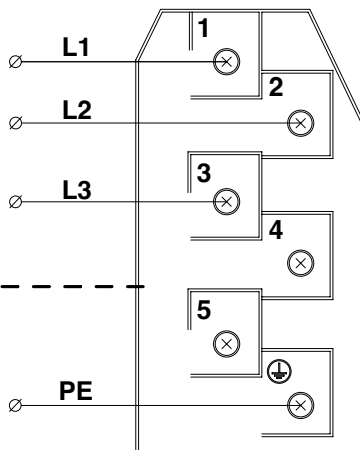
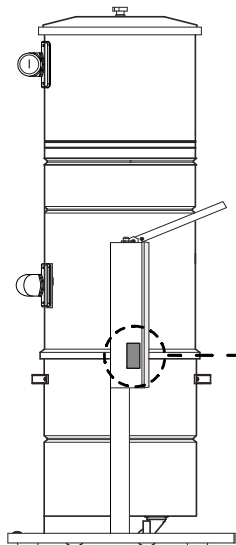

Collegamento alla morsetteria 380/400V

ALIMENTAZIONE KT10 - KT10A



INTERRUTTORE MAGNETOTERMICO

È necessario installare un interruttore magnetotermico per avviamento motore.

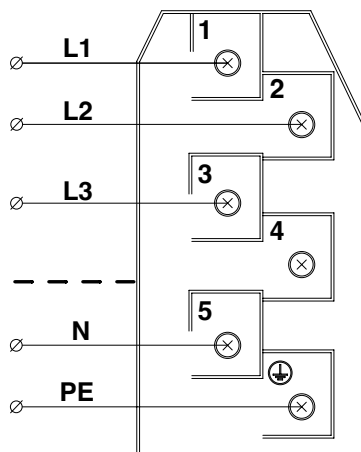
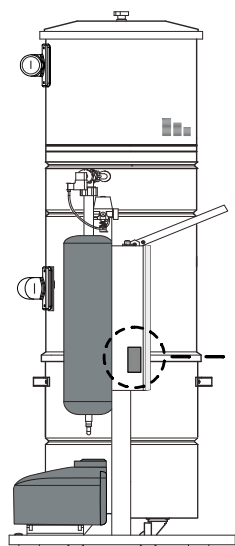

Collegamento alla morsetteria 380/400V

ALIMENTAZIONE KT20M - KT20MA



DIFFERENZIALE

È necessario collegare la centrale aspirante a un differenziale di classe B per Inverter non inferiore ai 100 mA.

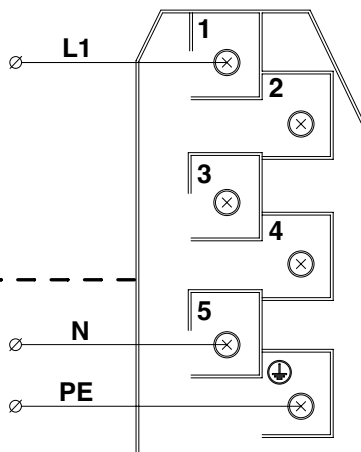
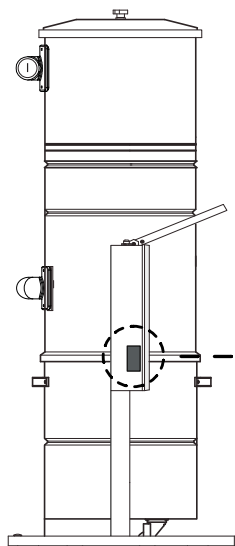

Collegamento alla morsetteria 220/240V

COLLEGAMENTO ALLA LINEA PRESE ASPIRANTI (LP)

Gli ingressi della linea Prese si trovano sotto il piano di base del Quadro elettrico.

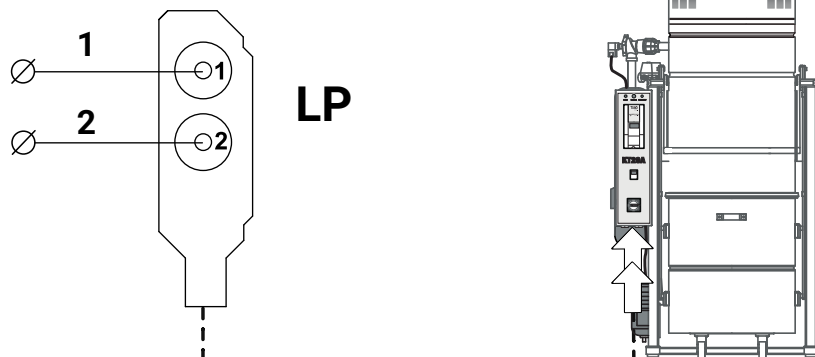

AVVIAMENTO / SPEGNIMENTO DELLA CENTRALE KOMPATTA KT

AVVIAMENTO CENTRALE KOMPATTA KT

La centrale aspirante si avvia quando riceve il consenso di partenza dalla linea elettrica (**LP**) collegata alle prese aspiranti dell'impianto aspirapolvere, e rimane in funzione fino a quando il consenso è attivo.

SPEGNIMENTO CENTRALE KOMPATTA KT

La centrale aspirante si spegne quando viene tolto il consenso dalla linea elettrica (**LP**).

COMPRESSORE: modelli KT10A - KT20A - KT20AM - KT30A

Il collegamento elettrico del compressore al quadro elettrico viene eseguito direttamente dal Produttore.

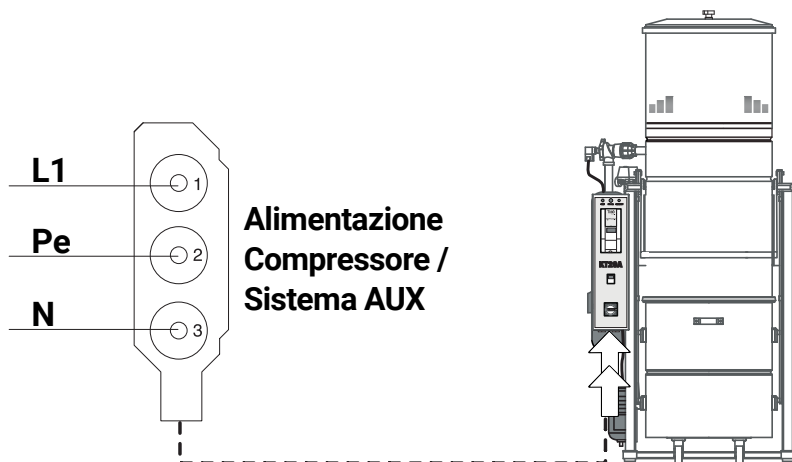

KOMPATTE KT AIR CLEANING AUX - COLLEGAMENTO ARIA COMPRESSA

Solo per modelli KT20A AUX e KT30A AUX

La centrale Kompatta KT Air cleaning AUX è predisposta da Aertecnica per essere collegata alla linea di aria compressa o a un compressore già presente nel locale di utilizzo.

ATTENZIONE

Il sistema comprende un regolatore di pressione con raccordo rapido femmina 3/8 + rubinetto rapido maschio. **Per un corretto funzionamento è necessario una pressione di esercizio superiore a 4 Bar.**

COLLEGAMENTO

Collegare la linea aria compressa esistente (L) al raccordo (R) della centrale KT, come indicato in figura.

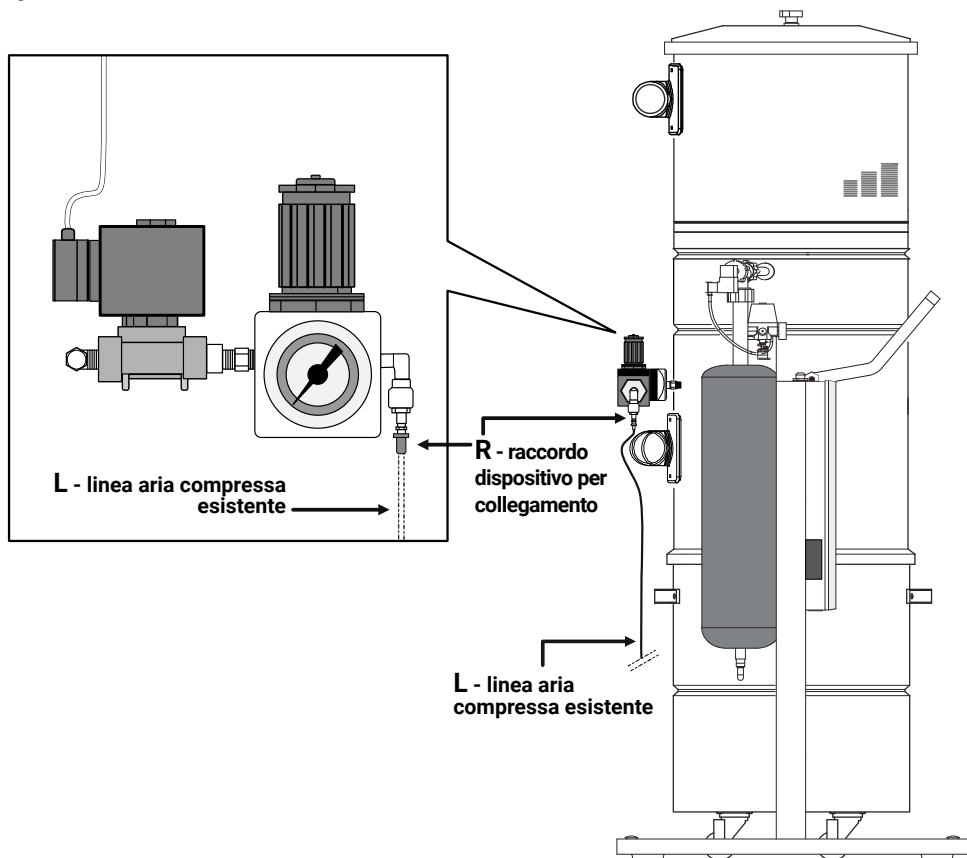

QUADRI DI COMANDO - FUNZIONALITÀ

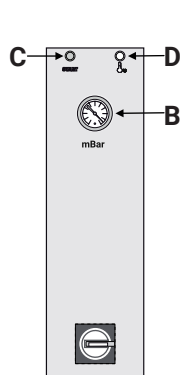

KT10

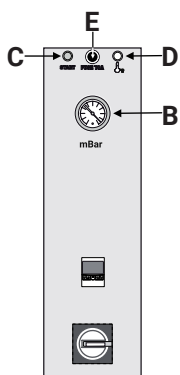

KT10A

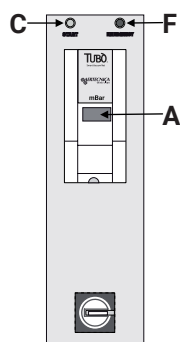

KT20 - KT30
KT20M

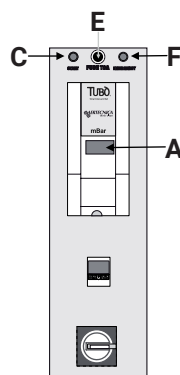

KT20A - KT20A AUX
KT30A - KT30A AUX
KT20M

A		VISUALIZZATORE DIGITALE: KT20 - KT30 - KT20M - KT20A - KT20A AUX KT30A - KT30A AUX - KT20M Indica il valore di lavoro in frequenza della centrale (in Hz)
B		VISUALIZZATORE ANALOGICO: KT10 - KT10A Indica il parametro della depressione in lavoro (in mBar)
C		SPIA VERDE - START Indica che il motore è acceso.
D		SPIA ROSSA - TEMPERATURA La spia si accende quando la camera motore della centrale si è surriscaldata. In questo caso la centrale si spegne. Per riavviare la centrale è necessario attendere il raffreddamento del motore turbina.
E		FUSIBILE PROTEZIONE PER L'AUTOPULIZIA Solo per i modelli KT10A - KT20MA - KT20A - KT20A AUX - KT30A - KT30A AUX In queste centrali con sistema di autopulizia è presente il fusibile di protezione del compressore che va sostituito nel caso sia bruciato. Il fusibile è del tipo 5x20 8A
F		SPIA BLOCCO INVERTER - EMERGENCY Indica che la centrale è in blocco per guasto o anomalia.
<p>RESET BLOCCO CENTRALE Se la centrale aspirante va in blocco a causa di un guasto, sul display compare il codice dell'errore : E4.....E94 Per resettare il blocco spegnere la centrale dall'interruttore generale e attendere che le spie sul quadro elettrico siano spente, e successivamente rialimentare la centrale.</p>		

SISTEMA DI AUTOPULIZIA AIR CLEANING

Tutti i dispositivi di regolazione del sistema di autopulizia come il pressostato e la valvola di sicurezza sono già tarati dalla casa costruttrice e non vanno modificati.

Il sistema di autopulizia ad aria garantisce il filtro libero da ostruzioni, migliorando così l'efficienza dell'aspirazione e riducendo la manutenzione ordinaria.

Il sistema genera brevi getti d'aria in direzione opposta al flusso normale di aspirazione che scuotono e staccano la polvere accumulata sul filtro.

L'autopulizia può essere attivata automaticamente da orologio, impostando cicli giornalieri ad intervalli regolari, o in manuale mediante il pulsante.

La frequenza dei cicli di pulizia automatica va impostata in base all'utilizzo dell'impianto e alla tipologia del materiale aspirato.

COME IMPOSTARE L'AUTOPULIZIA

Sistemi Air Cleaning con compressore integrato: KT10A - KT20A - KT30A

Si consiglia di impostare il tempo di funzionamento dell'autopulizia pari al 5% del tempo di utilizzo giornaliero dell'impianto. (max. 5 minuti)

Esempio: 1 ora di utilizzo impianto = 3 minuti di autopulizia.

Nel caso il tempo di autopulizia risulta superiore a 5 minuti, programmare una fascia oraria additionalmente distanziata dalla prima di almeno 30min.

Esempio: 3 ore di utilizzo impianto = 2 programmi da 4 minuti di autopulizia.

Sistemi Air Cleaning AUX con collegamento linea aria compressa ausiliaria: KT20A AUX - KT30A AUX.

Si consiglia di impostare il tempo di funzionamento dell'autopulizia pari al 2% del tempo di utilizzo giornaliero dell'impianto.

Esempio: 1 ora di utilizzo impianto = 1 minuti di autopulizia.

Per applicazioni intensive è possibile comunque aumentare il tempo di ciclo di autopulizia e la frequenza giornaliera dei programmi.

ATTENZIONE

 Il sistema di autopulizia della centrale Kompatta KT è impostato ad un valore di pressione di esercizio ≤ 4 Bar. Il serbatoio rientra nel segmento B regolamentato dalla Direttiva 2014/29/UE, relativa ai recipienti semplici a pressione fabbricati in serie.

NOTA BENE

La **valvola di sicurezza (P)** interviene nel caso in cui si superi la soglia di pressione massima, scaricando la pressione in eccesso.

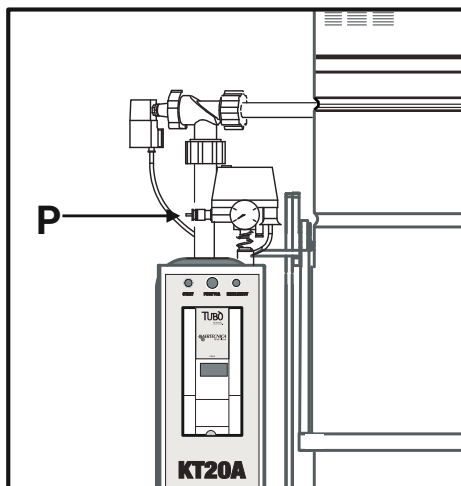

NOTA BENE

E' consigliabile utilizzare il sistema di autopulizia quando la centrale aspirante non è in funzione

OROLOGIO DI COMANDO AIR CLEANING SYSTEM (Q)

Quando la centrale Kompatta KT è alimentata, i parametri del display che intervengono nel sistema di autopulizia Air Cleaning sono:

1 - Simbolo stato batteria carica bassa

2 - Campo Ora /

Data

3 - Funzionamento manuale:

"provvisorio" C1 (lampeggiante)

"permanente" C1 (fisso)

4 - Simbolo stato relè C1 **ON** **OFF**



5 - Scorrimento verso il basso nei menu /

Azionamento manuale relè C1

6 - Scorrimento verso l'alto nei menu

7 - Annulla operazione /

Indietro nel menu

8 - OK /

Accedi al menu /

Attivare il display senza alimentazione

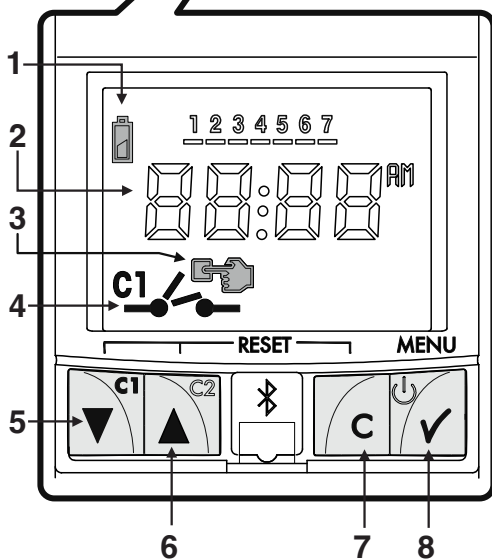

PROGRAMMAZIONE

La programmazione si basa su menu e sottomenu utilizzabili per impostare operazioni o regolare il dispositivo.

Si accede al **MENÙ PRINCIPALE** tramite la schermata principale premendo il tasto

Con i tasti ▼ e ▲ si potrà navigare nei vari menu a cui si accederà premendo il tasto

Per ritornare al menu precedente, premere il **tasto C**.

I dati da impostare lampeggiano sulla schermata finchè non si confermano con il tasto

MENÙ PRINCIPALE

Di seguito, si riporta la struttura dei menu principale:



Sotto il menù IMPOSTAZIONI è possibile gestire i seguenti parametri:

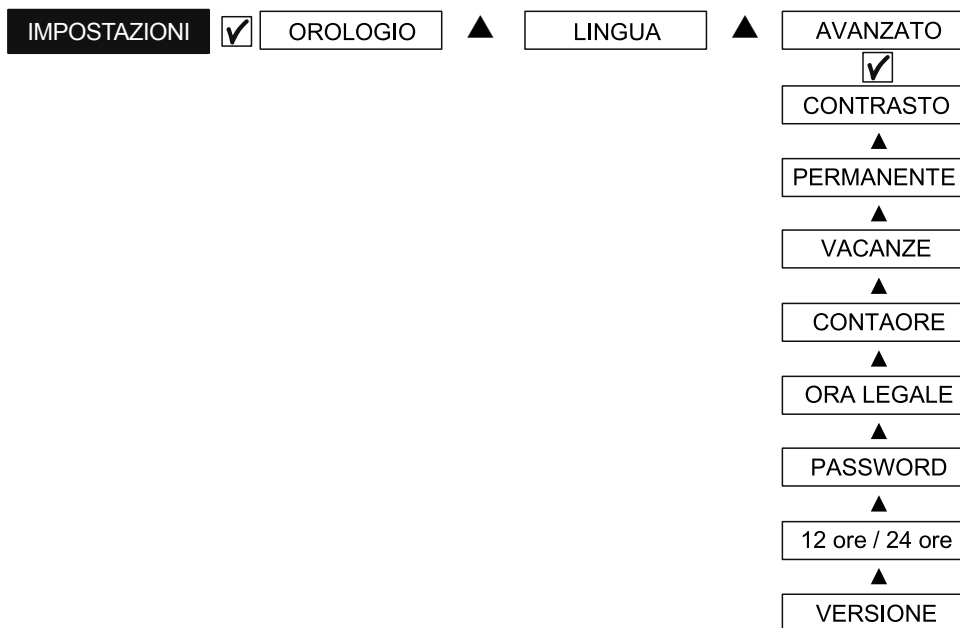

PROGRAMMI

Nel **MENÙ PROGRAMMI** sono disponibili 40 spazi di memoria (da P-01 a P-40).

ENTRARE PREMENDO IL TASTO

Ad accesso avvenuto, fornisce informazioni sui programmi salvati in memoria (da P-01 a P-40).

Se già esistono alcuni programmi, sul display appare una linea di testo con l'indicazione del primo programma registrato "P-01" e con il tasto ▲ si possono poi vedere i successivi programmi memorizzati fino al primo programma vuoto disponibile, indicato nella linea di testo con "P-XX VUOTO" in alternanza alla visualizzazione del numero di programmi disponibili nella memoria del dispositivo.

Se non è stato creato alcun programma nella linea di testo sul display appare "P-01 VUOTO" sempre in alternanza alla visualizzazione del numero di programmi disponibili (in questo caso 40) nella memoria del dispositivo.

Se si vuole modificare o creare un programma è sufficiente spostarsi con i tasti ▼ o ▲, e premere selezionando una delle seguenti opzioni:

- **IMPOSTARE**: la schermata visualizza alternativamente: **IMPOSTARE** e "P-01"..."P-40" con orario, giorni e stato del relè lampeggiante; confermando con si passa alla scelta del tipo di manovra:
- **TIPO ON**: attivazione autopulizia ad un'ora fissa;
- **TIPO OFF**: spegnimento autopulizia ad un'ora fissa;

A seguire si provvede a selezionare l'ora, i minuti e i giorni della settimana per i quali vogliamo effettuare la programmazione impostata.

Esempio:

Per impostare l'accensione dell'autopulizia alle ore 14.00, seleziono il parametro P01 come di seguito riportato:

MENU	<input checked="" type="checkbox"/>	PROGRAMMI	<input checked="" type="checkbox"/>	ENTRARE	<input checked="" type="checkbox"/>	P01	<input checked="" type="checkbox"/>	IMPOSTARE	<input checked="" type="checkbox"/>	TIPO	ON	<input checked="" type="checkbox"/>
		Canale		Ora e minuti		Giorni settimana						
		C1	<input checked="" type="checkbox"/>	14.00	<input checked="" type="checkbox"/>	LUN...DOM	<input checked="" type="checkbox"/>	P01 OK				

Per impostare lo spegnimento dell'autopulizia alle ore 14.05, seleziono il parametro P02 come di seguito riportato:

MENU	<input checked="" type="checkbox"/>	PROGRAMMI	<input checked="" type="checkbox"/>	ENTRARE	<input checked="" type="checkbox"/>	P02	<input checked="" type="checkbox"/>	IMPOSTARE	<input checked="" type="checkbox"/>	TIPO	OFF	<input checked="" type="checkbox"/>
		Canale		Ora e minuti		Giorni settimana						
		C1	<input checked="" type="checkbox"/>	14.05	<input checked="" type="checkbox"/>	LUN...DOM	<input checked="" type="checkbox"/>	P02 OK				

NOTA: per impostare un ciclo di autopulizia è necessario editare 2 programmi :

P01 - PROGRAMMA ATTIVAZIONE - **C1 ON**

P02 - PROGRAMMA SPEGNIMENTO - **C1 OFF**

CANCELLARE (A - vedi il diagramma di pag.22)

Consente la cancellazione di tutti i 40 programmi in una sola volta.

CANCELLARE (B - vedi il diagramma di pag.22)

La conferma con il tasto comporta la cancellazione del solo programma selezionato.

Dato che tutti i programmi vengono memorizzati in modo progressivo, la cancellazione di un programma può comportare la modifica dell'assegnazione del numero di ogni programma.

RESET AZZERAMENTO

In modalità Stand by (schermata principale), premere il **tasto C (numero 7 vedi il diagramma di pag.21)** tenerlo premuto mentre si agisce contemporaneamente sui tasti ▼ e ▲ per oltre 3 secondi. Il display si spegnerà e si cancellerà l'intera programmazione.

Per eseguire quest'operazione, il dispositivo deve essere alimentato.

Si potrà procedere anche a una cancellazione veloce che non incide sulla programmazione premendo contemporaneamente i quattro tasti (**RESET - vedi il diagramma di pag.21**).

Per eseguire quest'operazione, il dispositivo deve essere alimentato.

SOSTITUZIONE DELLA PILA

Il dispositivo dispone di una riserva di funzionamento di 4 anni, mediante pila CR2032 a litio sostituibile. Sostituire la batteria (3) rimuovendo il supporto (2) posto sul frontale del dispositivo tramite un cacciavite a testa.

Quando la pila è scarica ed il dispositivo è sotto tensione, verrà visualizzato sul display il simbolo della pila (1).

Nota bene: la sostituzione della pila non comporta la cancellazione della programmazione del dispositivo né dell'orario corrente.

PRIMA DELLA SOSTITUZIONE DELLA PILA TOGLIERE L'ALIMENTAZIONE AL DISPOSITIVO.

Legenda

- 1 - simbolo pila
- 2 - supporto pila
- 3 - pila CR2032 al litio

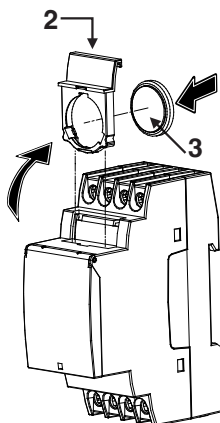
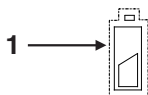

COLLAUDO DELLE CENTRALI KT10 - KT10A

Il collaudo generale dell'impianto aspirapolvere deve essere effettuato dopo il montaggio conclusivo di tutte le prese aspiranti e della valvola di compensazione.

1 - Attivare la centrale con tutte le prese chiuse e verificare che il valore di pressione letto sul display non superi i 250 mBar.

Se il valore è superiore regolare la valvola di compensazione in modo da non superare i 250 mBar.

Se il valore di pressione letto sul display è troppo basso (sotto i 220 mBar) verificare eventuali perdite dell'impianto.

Se non ci sono perdite, regolare la valvola in modo da riportare il valore di pressione a 250 mBar.

2 - Inserire nella presa aspirante più vicina alla centrale il tubo flessibile. Verificare sul display della centrale il valore di aspirazione: il valore deve essere compreso tra 90 e 160 mBar. Se il valore rientra nel range proseguire con il punto 3.

Se il valore è inferiore al range verificare eventuali perdite dell'impianto.

Se il valore è superiore al range verificare eventuali otturazioni dell'impianto.

Se il problema non viene risolto, contattare il Centro di Assistenza.

3 - Inserire nella presa aspirante più lontana dalla centrale il tubo flessibile. Verificare sul display della centrale il valore di aspirazione: il valore deve essere compreso tra 90 e 160 mBar : se il valore rientra nel range per le centrali KT10 - KT10A il collaudo è terminato positivamente.

Se il valore è inferiore al range verificare eventuali perdite dell'impianto.

Se il valore è superiore al range verificare eventuali otturazioni dell'impianto.

Se il problema non viene risolto, contattare il Centro di Assistenza.

NOTA: per verificare che il collegamento elettrico delle prese aspiranti funzioni correttamente attivare l'impianto aspirapolvere da ogni singola presa.

COLLAUDO DELLE CENTRALI KT20 - KT20A - KT20M - KT20MA - KT30 - KT30A

Il collaudo generale dell'impianto aspirapolvere deve essere effettuato dopo il montaggio conclusivo di tutte le prese aspiranti.

1 - Attivare la centrale con tutte le prese chiuse e attendere qualche secondo: verificare che il valore di pressione letto sul display sia uguale a 160 mBar (per KT20A e KT30A).

Se il valore è inferiore verificare eventuali perdite dell'impianto.

Se il valore è superiore contattare il Centro di Assistenza.

2 - Inserire il tubo flessibile nella presa aspirante più vicina e successivamente nella presa più lontana alla centrale.

Verificare sul display della centrale che in entrambi i casi il valore di aspirazione non sia inferiore a 140 mBar.

Se il valore è superiore proseguire con il punto 3.

Se il valore è inferiore a 140 mBar verificare eventuali perdite dell'impianto.

3 - Inserire contemporaneamente due tubi flessibili in due prese aspiranti collocate in zone distinte dell'edificio (per KT30 e KT30A inserire tre tubi flessibili).

Verificare sul display della centrale che il valore di aspirazione non sia inferiore a 100 mBar . Se il valore è superiore il collaudo è terminato positivamente.

Se il valore è inferiore a 100 mBar verificare eventuali perdite dell'impianto.

NOTA: per verificare che il collegamento elettrico delle prese aspiranti funzioni correttamente attivare l'impianto aspirapolvere da ogni singola presa.

SEGNALAZIONI DI GUASTO E SOLUZIONI

Centrali Kompatte KT con Inverter: KT20 - KT20A - KT20M - KT20MA - KT30 - KT30A

Segnalazione del guasto	Tipo di guasto	Cause	Soluzioni
E4	Sovraccorrente in accelerazione ACC	Tempo di accelerazione troppo breve	Aumentare il tempo di accelerazione oppure ridurre il limite di corrente (P11.06). In caso di accelerazione rapida, aumentare la capacità dell'inverter (VFD).
		Carico troppo elevato o variazione improvvisa	Aumentare la capacità dell'inverter per evitare lo stallo del motore
		Avviamento con motore già in rotazione.	Avviare a motore fermo oppure attivare tracciamento a bassa velocità.
		Squilibrio corrente trifase	Verificare la tensione dell'inverter (VFD) e resistenza motore per garantire equilibrio delle fasi.
		Mancato autotuning (controllo vettoriale)	Impostare parametri motore ed eseguire la regolazione automatica dei parametri (P00.15).
		Curva V/F non corretta	Regolare la relazione tensione/frequenza.
		Interferenze esterne o messa a terra errata	Allontanare i cavi da contattori e migliorare la messa a terra.
		Tensione di rete bassa	Migliorare qualità alimentazione o aumentare capacità inverter (VFD).
		Guasto hardware	Sostituire l'inverter (VFD).
E5	Sovraccorrente in decelerazione DEC	Tempo di decelerazione troppo breve	Aumentare il tempo di decelerazione oppure ridurre il limite di corrente (P11.06). In caso di accelerazione rapida, aumentare la capacità dell'inverter (VFD).
		Il limite di corrente impostato dal software è troppo elevato.	
		Carico troppo elevato o variazione improvvisa	

Segnalazione del guasto	Tipo di guasto	Cause	Soluzioni
E5	Sovraccorrente in decelerazione DEC	Squilibrio della corrente di uscita trifase (3PH).	Ridurre il punto limite della corrente software tramite P11.06.
		Quando si utilizza il controllo vettoriale senza sensore per il controllo del motore, la regolazione automatica dei parametri non viene eseguita.	Aumentare la capacità del variatore di frequenza per garantire che il motore non si blocchi e che l'apparecchiatura di carico funzioni senza alcuna anomalia.
		Quando si utilizza il controllo V/F per il controllo del motore, l'impostazione della curva V/F risulta anomala.	Verifica la tensione in uscita dell'inverter (VFD) e la resistenza del motore per assicurarti che ci sia equilibrio tra le tre fasi.
		Sono presenti forti sorgenti di interferenza esterne (come il commutatore di un contattore o una messa a terra impropria).	Impostare i parametri nominali in base alla targhetta del motore ed eseguire la regolazione automatica dei parametri tramite P00.15.
		Guasto hardware.	Regolare la relazione tra frequenza e tensione definita dal controllo V/F e ridurre la tensione in base alla frequenza. Per evitare forti interferenze, tenere i cavi del motore lontani dai contatti e garantire una messa a terra affidabile del sistema. Sostituire l'inverter (VFD).
E6	Sovraccorrente durante il funzionamento a velocità costante	Carico eccessivo o variazione improvvisa del carico.	Aumentare la capacità dell'inverter (VFD) per garantire che il motore non si arresti e che l'apparecchiatura di carico funzioni senza eccezioni.
		Impostazione del punto limite di corrente del software troppo alta.	Ridurre il punto limite di corrente del software tramite P11.06.

Segnalazione del guasto	Tipo di guasto	Cause	Soluzioni
E6	Sovracorrente durante il funzionamento a velocità costante	Carico eccessivo o variazione improvvisa del carico.	Aumentare la capacità dell'inverter (VFD) per garantire che il motore non si arresti e che l'apparecchiatura di carico funzioni senza eccezioni.
		Impostazione del punto limite di corrente del software troppo alta.	Ridurre il punto limite di corrente del software tramite P11.06.
		Squilibrio della corrente di uscita trifase.	Controllare la tensione di uscita dell'inverter (VFD) e la resistenza del motore per garantire il bilanciamento trifase.
		Quando per il controllo del motore si utilizza il controllo vettoriale senza sensori, la regolazione automatica dei parametri non viene eseguita.	Impostare i parametri nominali in base alla targhetta del motore ed eseguire la regolazione automatica dei parametri tramite P00.15.
		Quando si utilizza il controllo V/F per il controllo del motore, l'impostazione della curva V/F è anomala.	Regolare la relazione tra frequenza e tensione impostata dalla curva V/F e ridurre la tensione corrispondente alla frequenza.
		Sono presenti forti fonti di interferenza esterne (commutazione del contattore o messa a terra impropria).	Aumentare il tempo di ACC o attivare la protezione contro lo stallo da sovratensione.
		La tensione di rete è troppo bassa.	Migliorare la qualità dell'alimentazione per conformarsi alle specifiche della tensione di ingresso dell'inverter (VFD) (fare riferimento alle specifiche del prodotto).
		Guasto hardware.	Sostituire l'inverter (VFD).

Segnalazione del guasto	Tipo di guasto	Cause	Soluzioni
E7	Sovraccorrente in accelerazione ACC	Tempo ACC troppo breve.	Aumentare il tempo di ACC o attivare la protezione contro lo stallo da sovratensione.
		Tensione di rete troppo alta.	Migliorare la qualità dell'alimentazione per conformarsi alle specifiche della tensione di ingresso del VFD (fare riferimento alle specifiche del prodotto).
		Avvio durante la rotazione del motore.	Avviare dopo l'arresto del motore o selezionare l'avvio del monitoraggio della velocità tramite P01.00.
		La rigenerazione dell'energia di carico è eccessiva.	Installare un'unità di frenatura e un'unità di feedback energetico o eliminare i fattori esterni che causano la generazione di energia da parte del carico.
		Impostazione errata della protezione contro lo stallo da sovratensione.	Attivare la protezione contro lo stallo da sovratensione tramite P11.03 e ridurre la protezione contro lo stallo da sovratensione.
E8	Sovraccorrente in accelerazione ACC	Tempo di decelerazione troppo breve.	Aumentare il tempo di decelerazione; se il processo richiede una decelerazione rapida, è possibile aggiungere unità di frenatura, unità di feedback energetico o utilizzare la funzione di frenatura del flusso magnetico.
		Tensione di rete troppo alta	Migliorare la qualità dell'alimentazione per conformarsi alle specifiche della tensione di ingresso del VFD (fare riferimento alle specifiche del prodotto).
		La rigenerazione dell'energia di carico è eccessiva.	Installare un'unità di frenatura e un'unità di feedback energetico o eliminare i fattori esterni che causano la generazione di energia da parte del carico.
		Impostazione errata dell'arresto per sovratensione	Attivare la protezione contro lo stallo da sovratensione tramite P11.03 e ridurre il valore della tensione di protezione contro lo stallo da sovratensione di P11.04.

Segnalazione del guasto	Tipo di guasto	Cause	Soluzioni
E9	Sovratensione durante il funzionamento a velocità costante	Tensione di rete troppo alta	Migliorare la qualità dell'alimentazione per conformarsi alle specifiche della tensione di ingresso del VFD (fare riferimento alle specifiche del prodotto).
		La rigenerazione dell'energia di carico è eccessiva.	Installare un'unità di frenatura e un'unità di feedback energetico o eliminare i fattori esterni che causano la generazione di energia da parte del carico.
		Impostazione errata dell'arresto per sovratensione	Attivare la protezione contro lo stallo da sovratensione tramite P11.03 e ridurre il valore della tensione di protezione contro lo stallo da sovratensione di P11.04.
E10	Sottotensione bus CC	La tensione di rete è troppo bassa.	Aumentare la tensione di ingresso della rete.
		Visualizzazione anomala della tensione del bus.	Contattaci.
		Chiusura anomala del contattore di precarica.	Contattaci.
		Funzionamento a carico elevato in caso di perdita della fase di ingresso.	Verificare la presenza di alimentazione in ingresso anomala e cavi di ingresso allentati.
E11	Sovraccarico del motore	La tensione di rete è troppo bassa.	Aumentare la tensione di ingresso della rete.
		La corrente nominale del motore non è impostata correttamente.	Ripristinare la corrente nominale del motore nel gruppo di parametri del motore.
		Il motore si arresta o il carico salta bruscamente.	Controllare il carico e regolare l'aumento della coppia

Segnalazione del guasto	Tipo di guasto	Cause	Soluzioni
E12	Sovraccarico del motore	L'ACC è troppo veloce.	Aumentare il tempo ACC.
		Il motore viene riavviato durante la rotazione.	Evitare il riavvio dopo l'arresto.
		La tensione di rete è troppo bassa.	Aumentare la tensione di ingresso della rete.
		Il carico è troppo elevato.	
		La potenza del VFD è insufficiente.	Selezionare un VFD con potenza maggiore.
E13	Perdita di fase lato ingresso	Perdita di fase o fluttuazioni significative nell'ingresso L1, L2 o L3.	Verificare la presenza di alimentazione in ingresso anomala e cavi di ingresso allentati.
		Le viti sul lato di ingresso sono allentate.	Impostare P11.00 per escludere il guasto.
E14	Perdita di fase lato uscita	I cavi di uscita sono rotti o in cortocircuito a terra.	Verificare la presenza di cavi di uscita allentati o rotti.
		Perdita di fase UVW (o le tre fasi di carico sono gravemente asimmetriche)	Verificare la presenza di forti fluttuazioni di carico e lo squilibrio di resistenza 3PH del motore.
		Nota: il tempo di rilevamento della perdita di fase in uscita richiede almeno 2,5 secondi. Dopo la perdita di fase, può verificarsi instabilità, che può innescare guasti di sovracorrente, sovratensione, sovraccarico e deviazione della velocità.	
E16	Surriscaldamento del modulo inverter	Il condotto dell'aria è ostruito o la ventola è danneggiata.	Ventilare il condotto dell'aria o sostituire la ventola.
		La temperatura ambiente è troppo alta.	Mantenere una buona ventilazione per abbassare la temperatura ambiente.
		Funzionamento in sovraccarico prolungato.	Selezionare un VFD con potenza maggiore.

Segnalazione del guasto	Tipo di guasto	Cause	Soluzioni
E17	Guasto esterno	Segnale di ingresso guasto esterno terminale DI attivato.	Verificare se l'ingresso del dispositivo esterno è normale.
E18	Guasto di comunicazione Modbus/Modbus TCP	Velocità in baud errata	Impostare una velocità in baud corretta.
		Guasto alla linea di comunicazione.	Controllare il cablaggio della porta di comunicazione.
		Indirizzo di comunicazione errato.	Impostare correttamente l'indirizzo di comunicazione.
		La comunicazione è soggetta a forti interferenze.	Si consiglia di utilizzare cavi schermati per migliorare l'anti-interferenza.
E19	Guasto rilevamento corrente	Cavo motore o isolamento motore anomali.	Rimuovere i cavi del motore per verificare. Contattare l'assistenza tecnica
E20	Guasto regolazione automatica motore	La capacità del motore non corrisponde alla capacità del VFD. Questo guasto può verificarsi se la differenza di capacità supera cinque classi di potenza.	Cambiare il modello dell'inverter o adottare la modalità V/F per il controllo.
		Impostazione errata dei parametri del motore.	Verificare il cablaggio del motore, il tipo di motore e le impostazioni dei parametri.
		I parametri ottenuti dall'autotuning si discostano notevolmente dai parametri standard.	Scaricare il carico del motore ed eseguire nuovamente l'autotuning.
		Timeout della regolazione automatica.	Verificare che la frequenza limite superiore sia superiore a 2/3 della frequenza nominale.
		L'impostazione della corrente di impulso è troppo elevata.	Ridurre opportunamente l'impostazione della corrente impulsiva.

Segnalazione del guasto	Tipo di guasto	Cause	Soluzioni
E21	Guasto operativo della EEPROM	Errore durante la lettura o la scrittura dei parametri di controllo	Premere STOP/RST per ripristinare.
		EEPROM danneggiata	Sostituire la scheda di controllo.
E22	Segnale PID assente	Linea PID non collegata	Verificare i cavi della linea di ritorno PID.
		Linea PID scompare.	Verificare la sorgente del segnale PID.
E23	Guasto dell'unità frenante	Si è verificato un guasto al circuito di frenatura o il tubo di frenatura è danneggiato.	Si è verificato un guasto al circuito di frenatura o il tubo di frenatura è danneggiato.
		Resistore di frenatura esterno con bassa resistenza	Resistore di frenatura esterno con resistenza ridotta.
E24	Tempo di esecuzione raggiunto	Tempo di funzionamento effettivo del VFD superiore al tempo di funzionamento impostato internamente.	Contattare l'assistenza tecnica
E25	Sovraccarico elettronico	Il VFD segnala l'allarme di sovraccarico in base all'impostazione.	Verificare se il punto di allarme per sovraccarico è impostato correttamente.
E27	Errore nel caricamento dei parametri	Cavo della tastiera collegato in modo errato o scollegato.	Verificare il cavo del tastierino e reinserirlo per determinare se si verifica un malfunzionamento.
		Cavo della tastiera troppo lungo, causa forti interferenze.	Verificare l'ambiente circostante per escludere la presenza di fonti di interferenza.
		Errore nel circuito di comunicazione della tastiera o della scheda madre.	Sostituire l'hardware e richiedere servizi di assistenza.
E28	Errore nello scaricamento dei parametri	Cavo della tastiera collegato in modo improprio o scollegato.	Controlla l'ambiente circostante per escludere la presenza di fonti di interferenza.
		Cavo della tastiera troppo lungo, causa forti interferenze.	Sostituisci l'hardware e richiedi servizi di manutenzione.
		Errore di archiviazione dati della tastiera	Verifica se la versione del software della scheda di controllo è la stessa della versione del software della scheda di controllo del VFD.

Segnalazione del guasto	Tipo di guasto	Cause	Soluzioni
E30	Errore di comunicazione Ethernet	Nessuna trasmissione di dati tra la carta di comunicazione e il controller principale (o PLC).	Verificare se il cablaggio della carta di comunicazione è allentato o caduto.
E32	Guasto della linea di terra	L'uscita del VFD è in cortocircuito con la linea di terra.	Verificare se il motore è in cortocircuito a terra e se il cablaggio è normale.
		Guasto del circuito di rilevamento della corrente.	Verificare se il cablaggio del motore è normale.
			Sostituire la scheda di controllo principale.
		La configurazione della potenza effettiva del motore devia notevolmente dalla potenza del VFD.	Reimpostare correttamente i parametri del motore.
E34	Guasto deviazione velocità	Carico troppo elevato o bloccato.	Controllare il sovraccarico, aumentare il tempo di rilevamento della deviazione di velocità o prolungare il tempo di ACC/DEC.
			Controllare le impostazioni dei parametri del motore e ripetere la regolazione dei parametri del motore.
			Controllare le impostazioni dei parametri di controllo del loop di velocità.
E35	Guasto di mal adattamento	Eccezione di carico.	Verificare sovraccarico o blocco.
		Impostazioni dei parametri SM non corrette.	Controllare i parametri del motore e le impostazioni della controforza elettromotrice.
		I parametri del motore autotunati sono imprecisi.	Rieseguire la taratura automatica dei parametri del motore.
		Il VFD non è collegato al motore.	Aumentare il tempo di rilevamento del disallineamento.
		Applicazione di indebolimento del flusso.	Regolare il coefficiente di indebolimento del flusso e i parametri dell'anello di corrente

Segnalazione del guasto	Tipo di guasto	Cause	Soluzioni
E36	Guasto da sottocarico	Il VFD segnala l'allarme di sottocarico in base all'impostazione.	Controlla le soglie di allarme per il carico e il sovraccarico.
E40	Interruzione sicura della coppia	La funzione di interruzione sicura della coppia è attivata da forze esterne.	
E41	Eccezione del circuito di sicurezza del canale STO 1 (Safe Torque Off)	Il cablaggio dello STO è improprio.	Verificare se il cablaggio del terminale STO è corretto e sufficientemente saldo.
		Si è verificato un guasto all'interruttore esterno dello STO.	Verificare se l'interruttore esterno STO funziona correttamente.
E42	Eccezione del circuito di sicurezza del canale STO 2 (Safe Torque Off)	Guasto hardware del circuito di sicurezza del canale.	Sostituire la scheda di controllo.
Nota: È necessario riaccendere l'alimentazione per rimuovere il guasto.			
E43	Eccezione per entrambi i canali STO 1 e 2.	Si è verificato un guasto hardware nel circuito STO.	Sostituire la scheda di controllo.
E44	Guasto di verifica CRC FLASH del codice di sicurezza STO	Guasto della scheda di guida.	Sostituire la scheda di controllo.
E57	Eccezione per entrambi i canali STO 1 e 2.	Nessuna trasmissione di dati tra la scheda di comunicazione e il controller host (o PLC).	Verificare se il cablaggio della scheda di comunicazione è allentato o caduto.
E59	Guasto da surriscaldamento del motore	Equipaggiamento o temperatura ambientale troppo alta.	Abbassare la temperatura dell'attrezzatura o dell'ambiente.
		AI/AO ha rilevato una temperatura imprecisa.	Sostituire la resistenza di misura della temperatura.
		DI4 riceve il segnale di surriscaldamento del motore.	Controllare il segnale del terminale di misura della temperatura esterna.

Segnalazione del guasto	Tipo di guasto	Cause	Soluzioni
E60	Scheda di comunicazione che identifica il guasto	C'è trasmissione di dati nell'interfaccia della scheda di comunicazione, ma il tipo di scheda non può essere identificato.	Verifica se la scheda di espansione nello slot è supportata.
			Stabilizzare l'interfaccia della scheda di espansione dopo lo spegnimento e verificare se il guasto persiste al successivo accensione.
E63	Carta di comunicazione errore di timeout della comunicazione	Nessuna trasmissione di dati nell'interfaccia della scheda di comunicazione.	Verifica se il porto di inserimento o lo slot della carta è danneggiato. Se è così, sostituire il porto di inserimento o lo slot della carta dopo aver interrotto l'alimentazione.
E66	Timeout della comunicazione EtherCAT	Nessuna trasmissione di dati tra la scheda di comunicazione e il controller host (o PLC).	Verificare se il cablaggio della scheda di comunicazione è allentato o caduto.
E92	Disconnessione AI1	Ingresso AI1 troppo basso.	Collegare una fonte di alimentazione da 5V o 10mA per verificare se l'ingresso è normale.
		Cablatura AI1 disconnessa.	Controllare il cablaggio o sostituire il cavo.
E93	Disconnessione AI2	Ingresso AI2 troppo basso.	Collegare una fonte di alimentazione da 5V o 10mA per verificare se l'ingresso è normale
		Cablatura AI2 disconnessa.	Controllare il cablaggio o sostituire il cavo.
E94	Disconnessione AI3	Ingresso AI3 troppo basso.	Collegare una fonte di alimentazione da 5V o 10mA per verificare se l'ingresso è normale
		Cablatura AI3 disconnessa.	Controllare il cablaggio o sostituire il cavo.

MANUTENZIONE ORDINARIA

MANUTENZIONE ORDINARIA

Una manutenzione accurata prolunga la durata della centrale aspirante e assicura migliori prestazioni.



Prima di procedere a qualsiasi operazione di manutenzione togliere tensione alla centrale aspirante.



Non inserire gli arti superiori all'interno del meccanismo di sgancio/aggancio contenitore polveri.

APERTURA CONTENITORE POLVERI

Ruotare verso l'alto la maniglia apposita (L) ed estrarre il contenitore polveri utilizzando la maniglia di trasporto (M).

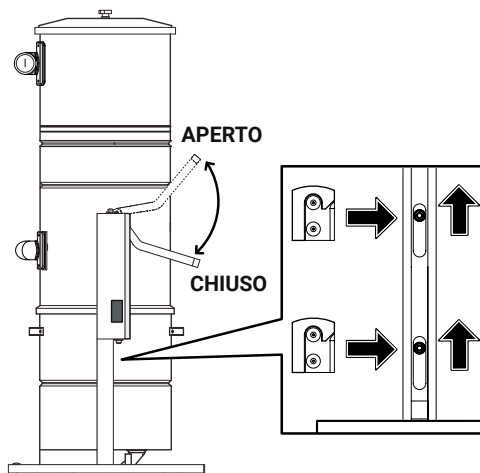
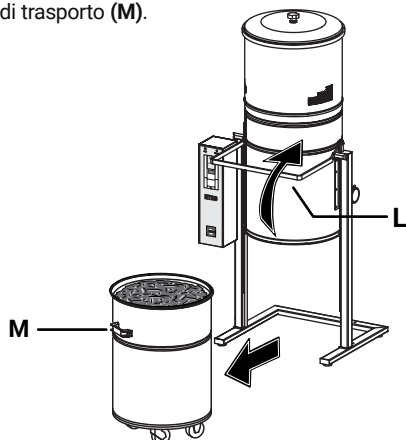

CHIUSURA CONTENITORE POLVERI

Inserire il contenitore all'interno del telaio in modo che i due ganci (S) del contenitore vadano in battuta sui due perni (P) sul lato sx e dx del telaio.

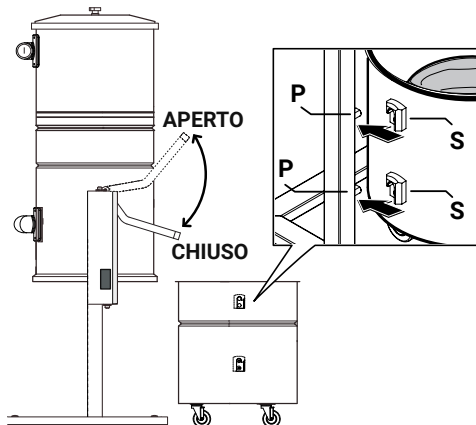

Ruotare verso il basso la maniglia (L) a fine corsa. Il meccanismo di aggancio solleva e chiude il contenitore polveri.

SVUOTAMENTO CONTENITORE POLVERI

Si consiglia di sostituire il sacco prima che sia arrivato al suo limite massimo di capacità.

- 1 - aprire la centrale aspirante ruotando la maniglia verso l'alto ed estrarre il contenitore polveri facendolo scorrere sulle 4 ruote.
- 2 - estrarre il cono convogliatore (N)

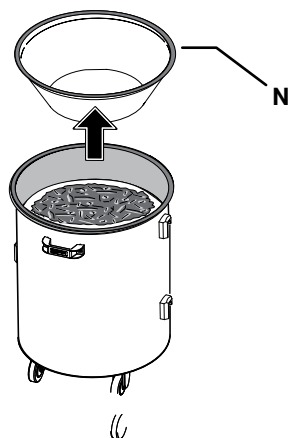

3 - estrarre il tendisacco (Q), togliere il sacco pieno (S), chiuderlo e gettarlo nei rifiuti secondo le norme ambientali vigenti.

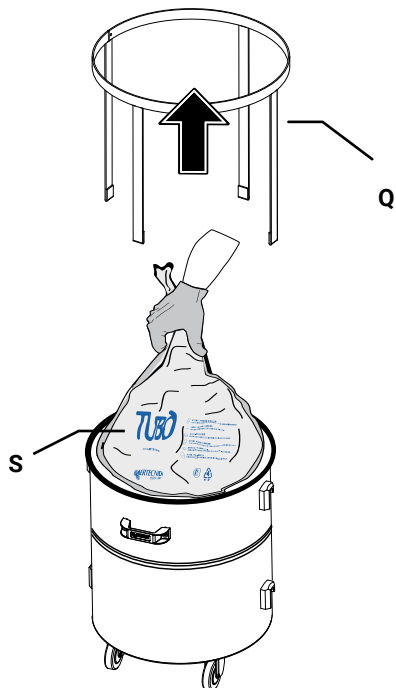

4 - inserire un nuovo sacco, inserire il tendisacco e ripiegare il bordo del sacco all'interno del contenitore polveri



5 - reinserire il cono convogliatore assicurandosi del corretto alloggiamento della guarnizione in gomma (O)

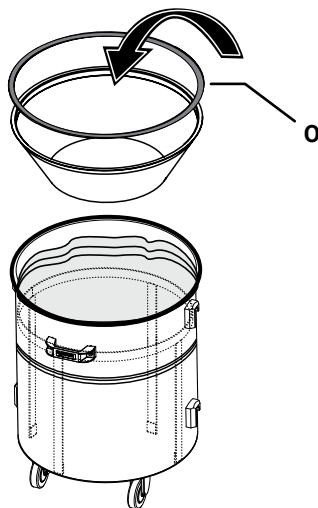

6 - reinserire il contenitore polveri utilizzando la maniglia di trasporto (M) e chiudere la centrale ruotando a fondo l'apposita maniglia (L)

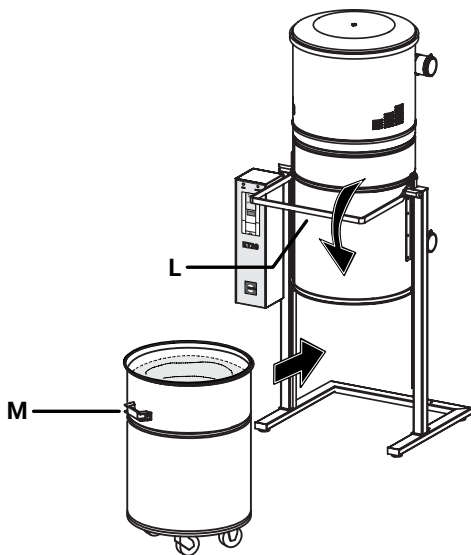

SOSTITUZIONE DELLA CARTUCCIA FILTRANTE

 Prima di procedere a qualsiasi operazione di manutenzione togliere tensione alla centrale aspirante.

Si consiglia di cambiare la cartuccia filtrante ogni 2-3 anni.

Questa tempistica può variare a seconda del grado di utilizzo dell'impianto.

ATTENZIONE

 Nell'effettuare l'operazione di rigenerazione della cartuccia filtrante è facile venire a contatto con le polveri raccolte dalla centrale. Prima di procedere all'estrazione della cartuccia filtrante si raccomanda di utilizzare indumenti di protezione individuale adeguati.

 La centrale aspirante non deve essere messa in funzione senza la cartuccia filtrante inserita al suo interno. L'inosservanza di questa regola potrebbe essere causa di danni al motore non coperto dalla garanzia.

 Non inserire gli arti superiori all'interno del meccanismo di sgancio/aggancio contenitore polveri.

1 - Aprire la centrale aspirante ed estrarre il contenitore polveri.

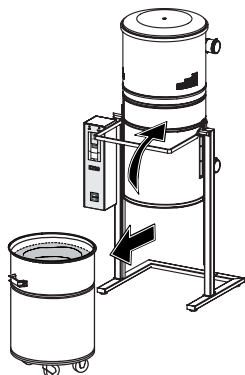

2 - Svitare il pomolo (P) che fissa la cartuccia e sfilarla dal suo alloggiamento

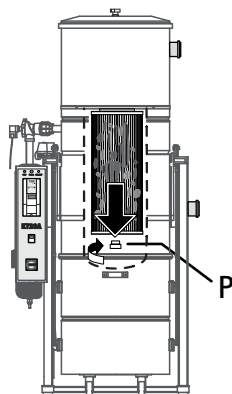

3 - Inserire una nuova cartuccia e avvitare a fondo il pomolo.

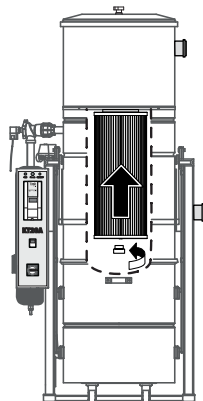

4 - Reinserire il contenitore polveri e chiudere la centrale.

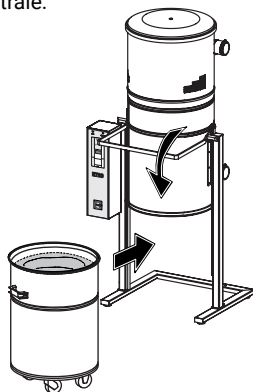

RIGENERAZIONE CARTUCCIA FILTRANTE

Per procedere alla rigenerazione della cartuccia saturata in modo efficace e mantenere funzionante l'impianto aspirapolvere, si consiglia di inserire immediatamente una nuova cartuccia filtrante, di riavviare l'impianto e di aspirare le polveri più grossolane dalla cartuccia saturata utilizzando l'impianto stesso.

La rigenerazione periodica della cartuccia filtrante favorisce il rendimento generale dell'impianto aspirapolvere.

Il display della centrale segnala la percentuale di saturazione della cartuccia filtro. Con un utilizzo normale dell'impianto è bene fare un controllo della cartuccia ogni 4 mesi.

ATTENZIONE



Nell'effettuare l'operazione di rigenerazione della cartuccia filtrante è facile venire a contatto con le polveri raccolte dalla centrale. Prima di procedere all'estrazione della cartuccia filtrante si raccomanda di utilizzare indumenti di protezione individuale adeguati.



NOTA BENE

VERIFICA GUARNIZIONE CARTUCCIA

Verificare la tenuta della guarnizione (G) della cartuccia filtro. Se danneggiata va sostituita.



UTILIZZARE ESCLUSIVAMENTE
RICAMBI ORIGINALI AERTECNICA

RICHIESTA RICAMBI

Per richiedere i ricambi originali Aertecnica chiamare il numero verde (solo per l'Italia):
800-018312

1 - Aspirare la polvere raccolta sulle pareti della cartuccia saturata utilizzando l'impianto stesso.



2 - Dopo una prima pulizia sommaria, lavare la cartuccia filtrante con un getto d'acqua non troppo forte ed eliminare la polvere penetrata tra le pareti.



3 - Lasciare asciugare completamente la cartuccia e verificare la tenuta della guarnizione (G).

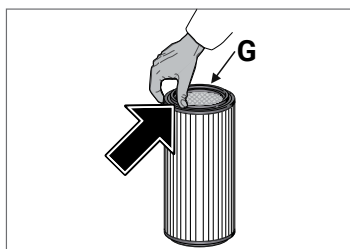

4 - Verificare che sulle pareti della cartuccia non siano presenti lacerazioni o tagli. In tale caso è necessario sostituire la cartuccia danneggiata con una nuova.

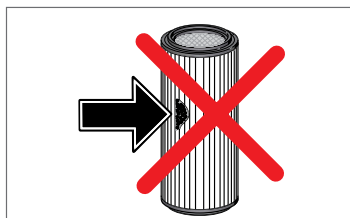

SMALTIMENTO DELLA CENTRALE

Alla conclusione del suo ciclo di vita, la centrale deve essere smaltita secondo le norme vigenti in materia. La tabella che segue riporta i materiali con cui sono realizzate le centrali.



IMPORTANTE

I sottoelencati materiali vanno suddivisi ed immagazzinati per essere eventualmente recuperati o smaltiti nel rispetto delle norme ambientali vigenti nel paese di utilizzazione.

TIPO DI MATERIALE	PRESENTE IN	SPECIFICA	SMALTIMENTO
PLASTICHE E GOMME	bocchettoni	polipropilene	Le norme che regolano lo smaltimento e la demolizione della centrale aspirante, dei suoi componenti, dei materiali e delle sostanze inquinanti eventualmente presenti variano a seconda del paese di utilizzo finale. Si raccomanda di rivolgersi agli organismi ed enti preposti in materia e di rispettare le norme di legge vigenti in materia materiali vari
	guarnizioni	gomma termoplastica	
	anello motore	nylon	
	cartuccia filtro	poliestere + ABS	
	manicotti	gomma SBR/NR	
	fascette	nylon	
	adesivi	PVC	
	maniglie	nylon	
	pedi di supporto	gomma termoplastica	
	pressostato e vuotometro	gomma	
	cavi di alimentazione aria	PVC	
silenziatore	polistirolo		
ELEMENTI ZINCATI	viti e rivetti	acciaio zincato	
AVVOLGIMENTI	motore elettrico e cablaggi	rame	
COMPONENTI ELETTRICI	scheda elettronica	materiali vari	
	Inverter	materiali vari	
	motore compressore	materiali vari	
	fili elettrici	rame	
	cavo linea prese	rame	
	cavo alimentazione e spina schuko	rame e gomma	
LAMIERE	coperchio	acciaio verniciato	
	scatola quadro elettrico	acciaio verniciato	
	corpo superiore	acciaio verniciato	
	contenitore polveri	acciaio verniciato	
	serbatoio autopulizia	acciaio verniciato	
	staffe ruote contenitore polveri	materiali vari	
	maniglia di apertura/chiusura	acciaio verniciato	
IMBALLI	scatola	cartone	
	interfalde	cartone	
	sacchetti	polietilene	

RICERCA GUASTI

In tabella è riportata una casistica generica di malfunzionamenti o guasti che potrebbero verificarsi durante l'intero ciclo di vita dell'impianto di aspirazione. Seguire le indicazioni riportate.

INCONVENIENTE	CAUSA	INTERVENTO
Il motore non gira	L'Inverter è danneggiato	Chiamare l'assistenza tecnica
	Il cablaggio dei cavi non è corretto	Chiamare l'assistenza tecnica
	Il motore si è bruciato	Chiamare l'assistenza tecnica
	Mancanza di alimentazione	Accertarsi che il quadro elettrico sia alimentato con tensione e corrente adeguate e che l'interruttore generale sia attivato
Il motore si surriscalda	Il motore assorbe corrente in eccesso	Ridurre la pressione di lavoro allentando la valvola rompivuoto
	Non c'è sufficiente ventilazione nel locale di installazione della centrale	La temperatura ambiente non deve essere superiore a 40°C e deve essere garantita una buona ventilazione alla macchina
Il motore non gira regolarmente	La turbina ha grippato	Chiamare l'assistenza tecnica
	Le prese d'aria per la ventilazione della camera motore sono ostruite	Pulire le prese d'aria o verificare che non siano ostruite impedendo il passaggio d'aria necessario
L'interruttore generale salta con frequenza	Non c'è sufficiente ventilazione nel locale di installazione della centrale	La temperatura ambiente non deve essere superiore a 40°C e deve essere garantita una buona ventilazione alla macchina
	Le prese d'aria per la ventilazione della camera motore sono ostruite	Pulire le prese d'aria o verificare che non siano ostruite impedendo il passaggio d'aria necessario
L'autopulizia non funziona	Il compressore è guasto	Il fusibile è bruciato e da sostituire
		Riparare il compressore
Altre cause non riportate in questo manuale richiedono la chiamata di un tecnico specializzato		

IT

Le descrizioni e le illustrazioni possono variare. Aertecnica SpA si riserva il diritto di apportare modifiche al prodotto e alla relativa documentazione tecnica senza incorrere in alcun obbligo nei confronti di terzi.

AERTECNICA S.p.A.

Via Cerchia di Sant'Egidio, 760 - 47521 Cesena (FC) - ITALY

Tel. +39 0547 637311

info@aertecnica.com

www.aertecnica.com